



**HI**  **GMK**  
endüstri

Hayatı Bağlıyoruz

# HIGMK Endüstri Hakkında

...

## Tarihçe

2000 yılında, enerji nakil hattı hırdavat bağlantı elemanları sektöründe dünya devi olan Avusturya merkezli Mosdorfer'in Türkiye üretim üssü olarak üretim yolculuğuna MT Enerji adıyla başlayan HIGMK, özel lisans ve ürünleriyle 2012 yılından itibaren yeni fabrikasında faaliyetlerini sürdürmektedir.



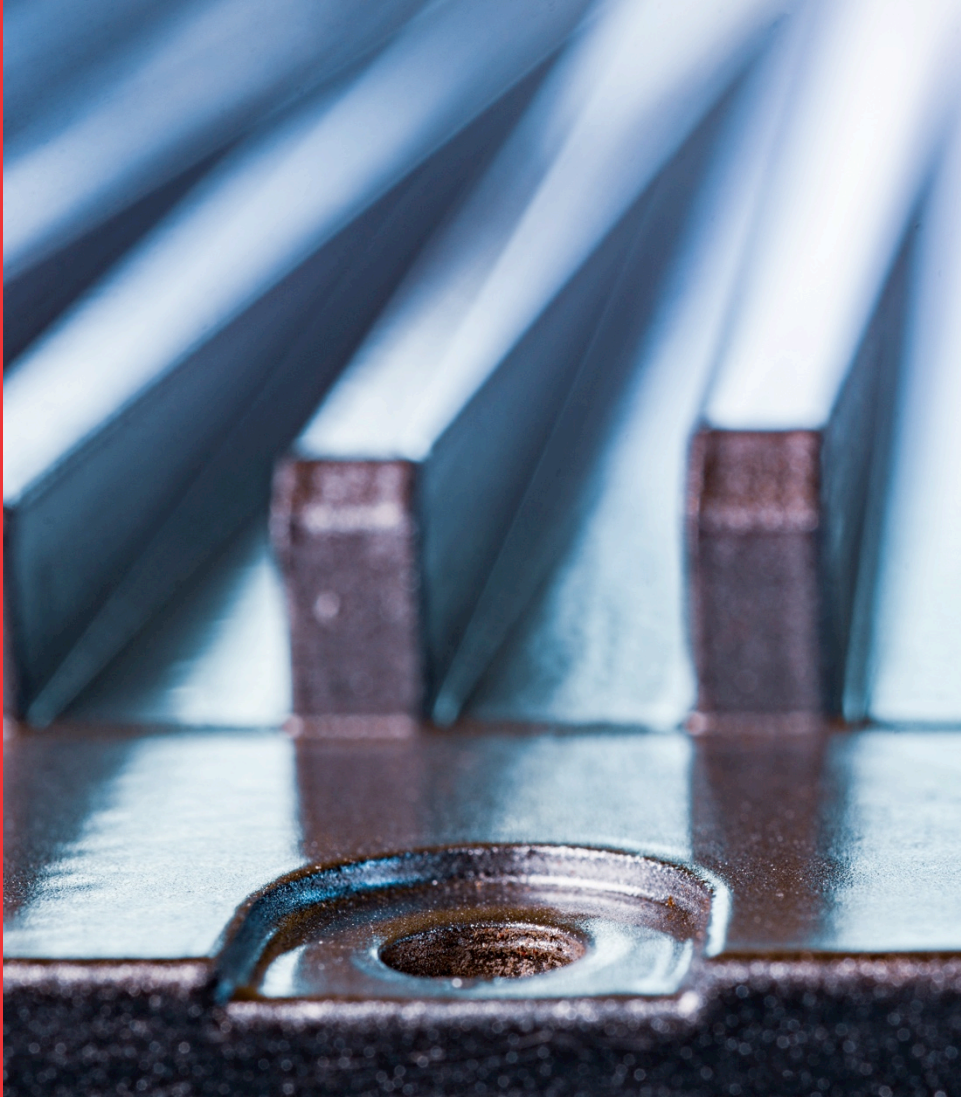

# HIGMK Endüstri Hakkında

Enerji Sektörü

Kısa sürede sektöründe önemli bir yer edinen MT Enerji, müşteri beklentilerini dikkate alarak, kalite standartlarını uygulayarak, sürekli iyileştirmeyi hedeflemiştir. MT Enerji tarafından kurulan kalite sistemi, ISO 9001- 2015 belgesiyle tescillenmiştir.

Hayatı Bağlıyoruz



# HIGMK Endüstri Hakkında

Enerji Sektörü

## Yüksek Gerilim

MT Enerji adıyla, enerji nakil hat sektörüne yönelik, yüksek gerilim hatlarında kullanılan hırdavat bağlantı elemanlarının üretim ve satışı amacıyla kurulmuştur.

Enerji nakil hattı bağlantı hırdavatlarının, kritik, önemli ve emniyet faktörünün yüksek olması nedeniyle, üretilebilmesi için uluslararası akredite olmuş kurumlardan tip ve üretim onaylarının alınması gerekmektedir. HIGMK Endüstri MT Enerji A.Ş. olarak farklı hırdavat bağlantı elemanları için akredite olmuş ve uluslararası kuruluşlardan tip ve üretim onayları ile üretimine devam etmektedir.

Hayatı Bağlıyoruz



# HIGMK Endüstri Hakkında

Üretim Tasarım

Ayrıca, enerji nakil hattı hırdavat bağlantılarının, üreticilere göre de değişen özgün tasarımlar olma zorunluluğu vardır. HIGMK bünyesinde bu tasarımlar oluşturulmakta ve farklı ülkelerin ihtiyaç duyduğu özel hırdavat bağlantı elemanlarının üretimi yapılabilmektedir.





## HIGMK Endüstri Bağlantı Elemanları

Enerji nakil hatları, makine, inşaat ve çelik konstrüksiyon için civata, ankraj, saplama, sonsuz dişli rod, somun ve rondela (M12x30-M64x600) üretimini, her zaman uluslararası kalite standartlarını müşteri talepleriyle birlikte dikkate alarak yapmaktadır.

Hayatı Bağlıyoruz

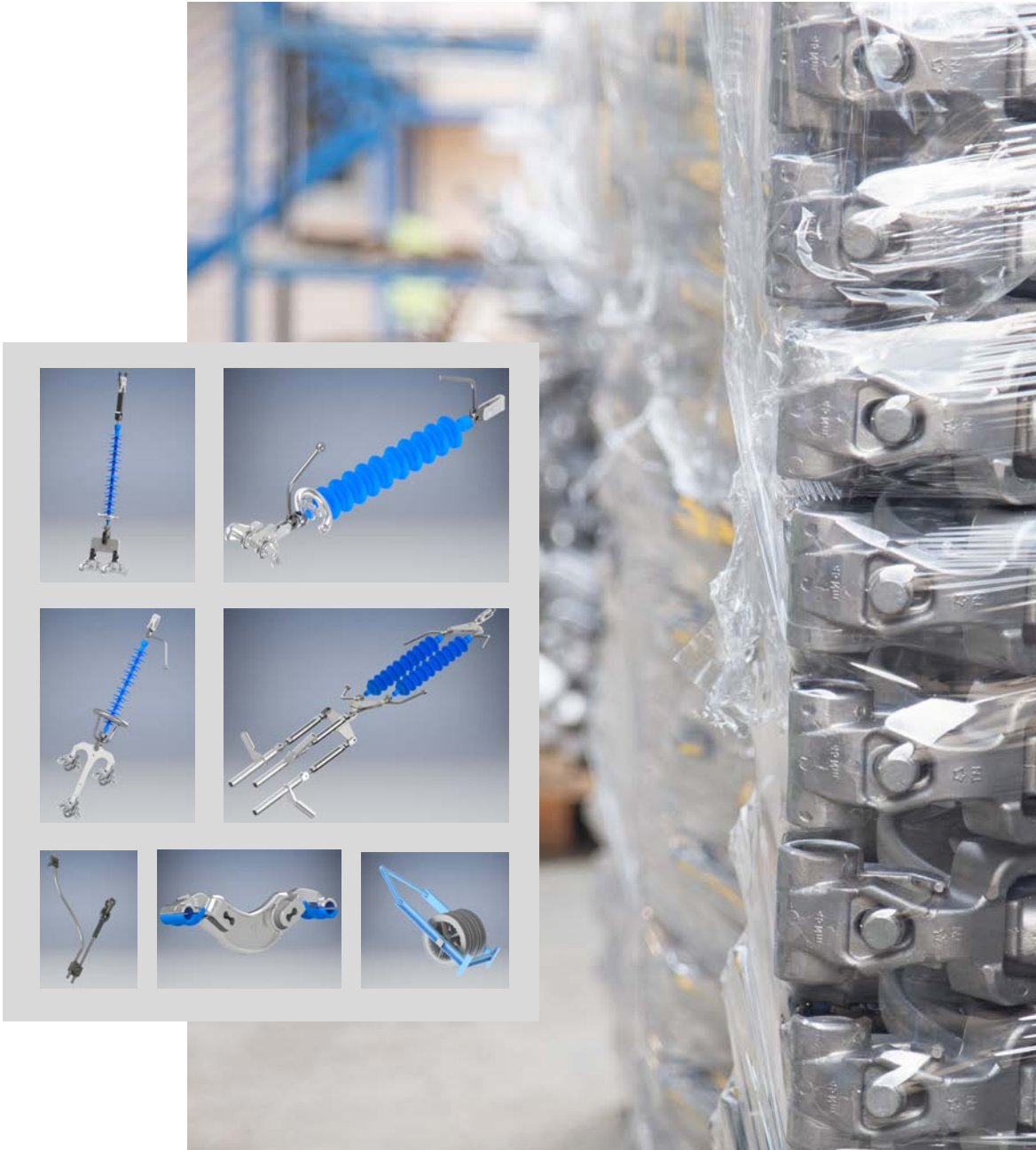

# Alüminyum Enjeksiyon Döküm

## Enjeksiyon Döküm Ürünler

Ürün çeşitliliği ve kalite anlayışıyla birlikte, müşteri portföyü de her geçen gün artan HIGMK Endüstri, zaman içinde ihracat da yapmaya başlatmıştır. HIGMK Endüstri, iç pazarlarda daralan talep problemini, katma değeri yüksek, özel ürünler üreterek, ihracat yoluyla aşmıştır. HIGMK Endüstri, yapmış olduğu yatırımlarla, alüminyum enjeksiyon döküm hattını devreye alarak, hem ürün çeşitliliğini arttırmış, hem de yeni sektörlere giriş yapmıştır.



# Üretim Kapasitesi

Makina Parkuru

20 yılı aşkın iş tecrübesi ve son teknolojiyle yeni inşa edilmiş 3.000 m<sup>2</sup> kapalı alana sahip, makina parkı ve tecrübeli mühendis kadrosu ve teknik personeli ile sektöre kaliteli bir hizmet sunmaktadır.

- **Tam Otomatik Bilgisayar Kontrol Üniteli Alüminyum Enjeksiyon Makinaları**  
150 ton kapasite  
300 ton kapasite  
400 ton kapasite  
900 ton kapasite  
1650 ton kapasite
- **4 Adet Alüminyum Kokil Makinası,**
- **4 Adet Bilgisayar Kontrol Üniteli CNC Torna ve 3 Eksenli Dikişleme Merkezi),**
- **Bilgisayar Kontrol Üniteli Trimleme Makinası**
- **Rösler Marka Askılı Tip Kuşlama Makinası**

# Üretim Kapasitesi

Makina Parkuru

HIGMK Endüstri tüm üretimini kendi bünyesinde yapmaktadır. Tesislerinde, yedek parça üretimi konusunda çıkan tüm güncellemeleri nemle takip ederek sürekli kendini geliştirmektedir. Bu durum HIGMK Endüstri'yi teknoloji konusunda sektöründe lider konumuna ulaştırmaktadır.



Üretim prosesleri içinde;

- Talaşlı İmalat,
- Taşlama,
- Kumlama,
- Boyama,
- Yağlama

Üretim öncesi ve üretim sonrasında

- Test İşlem
- Kalite Kontrollerini

**HIGMK Endüstri** bünyesinde yapılmaktadır.



## Ürün Çeşitliliği

HIGMK Endüstri 15 Gr'dan 20 Kg'a kadar olan iş makineleri yedek parça, savunma sanayi ekipmanları, karayolları sinyalizasyon grupları, aydınlatma armatürleri ve otomotiv yedek parça üretimi yapmaktadır. Firmamız yurtdışında katıldığı uluslararası fuarlar ve uzman pazarlama birimiyle yeni Pazar arayışlarını sürdürmektedir. Üretim programıyla ürün çeşitlerini her geçen gün yenileyerek sektörde büyük atılımlar gerçekleştirmektedir. HIGMK Endüstri bünyesinde standart üretiminin dışında, müşterilerden gelen talep doğrultusunda, istenilen ürünleri, tecrübeli mühendis kadrosu ve teknik personeli ile kaliteli ve eksiksiz olarak hizmet vermektedir.

Hayatı Bağlıyoruz

## Enerji

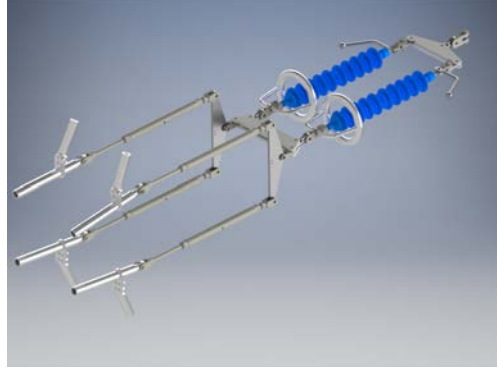

## Sağlık

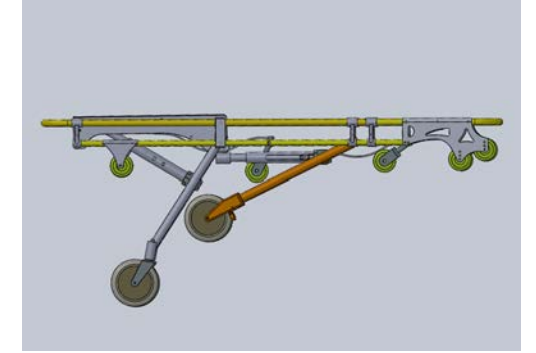

## Özel Üretimler





## Ürün Çeşitliliği

34,5 kV' dan 500 kV' ya kadar enerji nakil hatları bağlantı elemanları hırdavat malzemelerini üretebilen HIGMK Endüstri, inşaat, çelik konstrüksiyon ve enerji sektörünün ihtiyaç duyduğu özel bağlantı elemanlarının da üretim ve tedarikini yapabilmektedir.



## HIGMK Endüstri Kalite Politikası

HIGMK Endüstri tarafından üretilen ürünler, Kalite Bölümü tarafından titizlikle kontrol edilerek kabul edilmektedir.

Girdi kontrolden, son ürün kontrole kadar olan tüm aşamalarda yapılan muayene ve deneyler, "Ürün Tanımı ve İzlenebilirliği"ne uygun olarak dokümente edilmekte ve saklanmaktadır.

## HIGMK Endüstri Felsefemiz

HIGMK Endüstri, tam zamanında üretim felsefesine uygun olarak, istenilen kalitedeki ürünleri, çok kısa terminlerde üreterek müşterilerine teslim etmektedir. Ayrıca, müşterilerine teknik destek ve danışmanlık hizmeti sunarak, uzun vadeli tedarikçi olmayı hedeflemektedir. Yapmış olduğu yatırımlarla, insana, çevreye ve geleceğe verdiği önemi belgelendirmiş olan HIGMK Endüstri, müşterilerinden aldığı güçle, enerji sektöründe marka olarak yerini almıştır.



### Vizyon

Enerji nakil hattı sektörüne, kaliteli bağlantı hırdavatları sağlayan, global, bir Türk Şirketi olmak.

### Misyon

Müşteri istek ve memnuniyetini herşeyin üzerinde tutup, kalite standartlarını uygulayarak;

- Enerji nakil hattı sektörünün ihtiyaç duyduğu kaliteli bağlantı hırdavatlarının tedarikçisi olarak lider olmayı,
- Tasarım ve AR-GE faaliyetleriyle, yeni ürünler yapmayı,
- Üretimde sürekli verimliliği arttırmayı,
- Tam zamanında ve hatasız üretim yapmayı,
- Çalışanlarının mutluluğunu sağlamayı, bilgi beceri ve davranışlarını sürekli geliştirmeyi
- Tüm üretimlerimizde çevreye duyarlı olmayı,
- Tüm ürün ve hizmetlerde kaliteyi bir yaşam biçimi haline getirmeyi amaçlamıştır



# HIGMK Endüstri Felsefemiz

## Değerler

- Dürüst ve şeffaflık
- Hesap verebilir bir yönetim
- Müşteri odaklılık
- İşbirliğine açıklık
- Her alanda sürekli eğitim ve gelişme
- Çalışan memnuniyeti
- Verimli, etkin, dinamik ve sistemli çalışma
- Yüksek kalite
- Her alanda sürekli iyileştirme
- Çalışan farkındalığı, iş güvenliği ve çevreye duyarlılık

Hayatı Bağlıyoruz

## **HIGMK Endüstri** **Kalite Politikamız**

Üretim yaptığı sektörlerde, uluslararası düzeyde gücünü kanıtlamış firmalarla mevcut ve gelecek projelerde ortak çalışmalar yaparak, bu firmaların kaliteli bağlantı hırdavatlarını sağlamayı amaçlamıştır. Bu amaçla ve çalışanlarımızın tam katılımıyla:

- Kalite Yönetim Sistemi'nin şirketin tüm kademelerince anlaşılmasını, uygulanmasını ve sürdürülmesini sağlamak,
- Müşteri şartlarına, yasal gerekliliklere, ulusal ve uluslararası standartlara, çevre, iş sağlığı ve iş güvenliği konularındaki yasal gerekliliklere, etik değerlere uyan yönetim anlayışını benimsemek ve uygulamak,
- Üretim sırasında oluşabilecek hataları önceden tespit ederek, hata oluşmadan önce gerekli tedbirleri almak ve sistemi sürekli iyileştirmek,
- Müşteri memnuniyetini sağlamak,





## HIGMK Endüstri Kalite Politikamız

- Müşterilerimizin memnuniyetini arttırmaya yönelik, tüm tedarikçi firmalarımızla birlikte sürekli gelişmeyi hedeflemek
- Alınan tüm sonuçlarda sürekli iyileştirme ve gelişmeyi şirket felsefesi olarak kabul etmek
- Gelişen teknolojiyi yakından takip etmek,
- Çalışanların işlerinde yeterliliklerini sağlamak ve sürekli olarak arttırmak,
- Rekabet edilebilir kalite, üretim ve satış koşullarını sağlamak kalite politikamız olarak benimsenmiştir

Hayatı Bağlıyoruz



## HIGMK Endüstri Çevre Politikamız

Enerji nakil hattı sektörüne, kaliteli bağlantı hırdavatları sağlayan, global şirket olma yolunda ilerlerken, tüm çalışanlarının katılımıyla, çevreye duyarlı, çevre gönüllüsü olarak hareket edecektir. Çevrenin korunması HIGMK Endüstri'nin temel politikasıdır. Tüm çalışanlarımızın katılımıyla, çevre duyarlılığını geliştirmeye yönelik amaçlarımız:

- Ürünlerimizi, çevreyi mümkün olan en az şekilde etkileyecek şekilde geliştirmek ve üretmek,
- Çevreye uyumlu üretim süreçleri ve malzemeleri kullanarak, enerji tüketimi, emisyonlar, atık su, atık ürünler gibi çevreye etkilerin azaltılmasına katkıda bulunmak,
- Çevre ile ilgili yasalara ve diğer gerekliliklere uymak,
- Tüm süreç ve proseslerimizde, çevre etkilerini göz önüne almak,
- Çevresel riskleri belirlemek ve belirlenen risklere uygun olarak gerekli önlemleri almak,
- Atıkları kaynağında azaltmak,



## HIGMK Endüstri Çevre Politikamız

- Havanın, suyun, toprağın kirlenmesini önlemek,
- Çevresel performansımızı gözden geçirmek ve sürekli iyileştirmek,
- Çalışanlarımız, tedarikçilerimiz ve toplum için çevresel bilinçlenme çalışmalarını desteklemek,
- Doğal kaynakları korumak ve enerjiyi verimli kullanmak,
- Toplumda, çevre bilincinin oluşturulmasına katkıda bulunmak, çevre politikamız olarak benimsenmiştir.

# İSG POLİTİKASI

HIGMK Endüstri, iş sağlığı ve güvenliğine önem veren yönetim anlayışını uygulayarak çalışanlarına, ziyaretçilerine, tedarikçilerine daha sağlıklı ve güvenli bir çalışma ortamı sunmayı amaçlamıştır. Bu amaçla ve çalışanlarımızın tam katılımıyla:

- İşyerinde, çalışanlarımızın tedarikçilerimizin, ziyaretçilerimizin ve işyeri dışında çalışan personelimizin sağlık ve güvenliklerini temin etmek için iş sağlığı ve güvenliği ile ilgili yasal düzenleme ve gereklerine uygun olarak her türlü tedbiri almak,
- İş sağlığı ve güvenliği yönetim sistemini oluşturmak ve sürekli iyileştirmeyle güçlendirmek,
- İşyerinde, iş kazası ve meslek hastalığına neden olabilecek emniyetsiz durum ve hareketleri, olası kaza risklerini, etkin bir risk değerlendirmesi yaparak önceden tespit etmek, ortadan kaldırmaya yönelik gerekli tedbirleri almak,
- İş kazası riskini önleyecek şekilde, ergonomik ve sağlıklı çalışma ortamı sağlamak,
- Çalışma hayatımızda 7/24 sıfır kaza anlayışı ile çalışanlarımızı ve tüm paydaşlarımızı yönlendirmek,
- Acil durum risklerini minimize etmek ve acil durumlara hazırlıklı olmak,
- Kaza ve kayba ramak kalmalara neden olabilecek tehlikeli ortamların oluşmasını engellemek,
- Çalışanlarda iş sağlığı ve güvenliği bilincini geliştirecek eğitimler yapmak,
- Yeni yatırım ve projelerde iş sağlığı ve güvenliğini öncelikli olarak göz önünde bulundurmak,
- Çalışanlarımız, tedarikçilerimiz ve toplum iş sağlığı ve güvenliği bilinçlenme çalışmalarını desteklemek, İSG politikamız olarak benimsenmiştir

